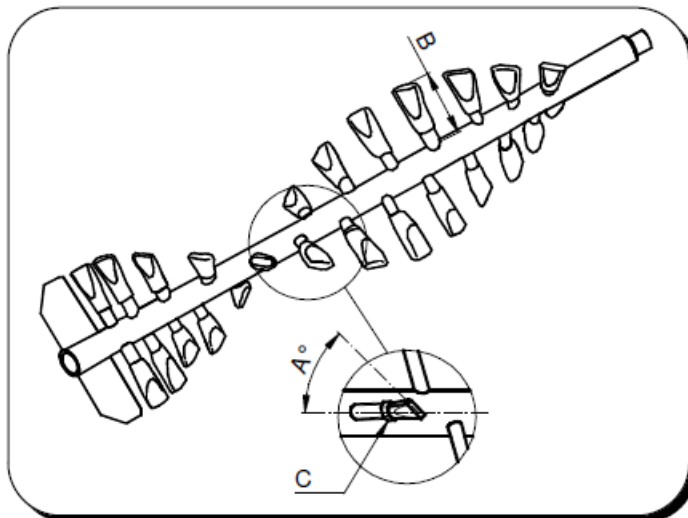

REGOLAZIONE delle SPATOLE ASSE DIRASPATORE

	VENDEMMIA MANUALE (*)		VENDEMMIA MECCANICA	
	A	B	A	B
LUGANA 1 / 2	40°	104	27°	107
LUGANA 3	43°	157	27°	160
LUGANA 4	40°	230	27°	233

Prima di effettuare la regolazione delle spatole è necessario allentare il dado pos. "C" per poi tornare a serrarlo una volta effettuata la regolazione stessa.

La regolazione dell'inclinazione delle spatole è molto importante.
Per aumentare l'altezza delle spatole è necessario ruotarle per due giri completi.

(*) Nel caso in cui si riscontri nel prodotto diraspato una presenza eccessiva di pezzetti di raspo si consiglia di effettuare la regolazione delle spatole come indicato nella tabella sottostante:

	VENDEMMIA MANUALE	
	A	B
LUGANA 1 / 2	48° ÷ 50°	101
LUGANA 3	50° ÷ 52°	154
LUGANA 4	48° ÷ 50°	227

p.s.: Tale regolazione va effettuata partendo dalle spatole dal lato della cuffia uscita raspi (anche parzialmente).

☞ Onde limitare la spezzettatura dei raspi è comunque buona norma diminuire la velocità di lavoro della macchina.

☞ Se invece all'uscita raspi si riscontra una presenza eccessiva di acini è opportuno far lavorare la macchina leggermente rialzata (+2 / 5 cm) dal lato della cuffia uscita raspi, ed inoltre diminuire l'angolo "A" delle spatole.